



- Завод металлоизделий «СИСТЕМА» был организован в 2010 году в городе Белгороде. Динамично развиваясь с момента основания, в настоящее время предприятие представляет собой современный производственный комплекс, специализирующийся на проектировании, изготовлении, доставке, монтаже и пуско-наладке оборудования для животноводства и свиноводческих комплексов.

# Нашими клиентами являются:

## ○ КРУПНЫЕ ХОЛДИНГИ И ДИСТРИБЬЮТОРЫ



**ЧЕРКИЗОВО**  
с 1974



**РУСАГРО**  
группа компаний



**СИБАГРО**



**АГРОЭКО**



**АгроПром**  
комплектация  
Группа компаний



**AGORA**

# Нашими клиентами являются:

- КОМПАНИИ С МЕНЬШИМИ ПРОИЗВОДСТВЕННЫМИ МОЩНОСТЯМИ И ЛПХ



ЗАВОЛЖСКИЕ  
ПРОСТОРЫ



ПСЁЛЬСКОЕ  
агрохолдинг



Тюла  
маркет



**ПРОИЗВОДСТВЕННЫЕ МОЩНОСТИ ЗАВОДА ПОЗВОЛЯЮТ  
ИЗГОТАВЛИВАТЬ МЕТАЛЛОКОНСТРУКЦИИ ВСЕХ ГРУПП СЛОЖНОСТИ.  
ТАКОЙ СПЕКТР ВОЗМОЖНОСТЕЙ ОБЕСПЕЧИВАЕТСЯ НАЛИЧИЕМ  
СПЕЦИАЛИЗИРОВАННОГО ОБОРУДОВАНИЯ:**

- Станок лазерной резки UNIMACH тип Laser Cut мощностью 26 кВт;
- Станок термической резки Гефест EDGE 3D;
- Роботизированные сварочные комплексы Fanuc Arc Mate 100 ic/8;
- Ленто пильные станки двухколонного типа WEBER H-360HB, H-460HB;
- Автоматические трубогибочные станки SOCO серии Auto и BENDER серии TSR;
- Гидравлическая гильотина, листогибочный пресс, пресс ножницы, электромеханическая гильотина, электромеханический 3-х валковый листогибочный станок DURMA;
- Сверлильные станки HOLZMAN;
- Пресса кривошипные серии КД и многое другое.

# Наши мощности

Станок лазерной резки UNIMACH тип Laser Cut мощностью 26 кВт



Ленточнопильные станки двухколонного типа WEBER H-360HB, H-460HB



# Наши мощности

Автоматические трубогибочные станки SOCO серии Auto и BENDER серии TSR



# Наши мощности

Листогибочные прессы и электромеханический 3-х валковый листогибочный станок DURMA





## Мы производим:

### Оборудование для свиноводческих комплексов

- Станции взвешивания и сортировки;
- Станки для искусственного осеменения и содержания свиней;
- Станок для осеменения проходной и не проходной;
- Станки для опороса свиноматок и дальнейшего содержания приплода;
- Системы кормления (кормушки индивидуальные с разделителем и без, системы опрокидывания кормушки, кормушки «миска», кормушка с отдельными стойками, кормушки самокормления, кормушки «Домино» двухсторонние и односторонние);
- Системы поения (ниппельные поилки, поильные трубы, чашечные поилки);
- Станочное оборудование для группового содержания свиней.

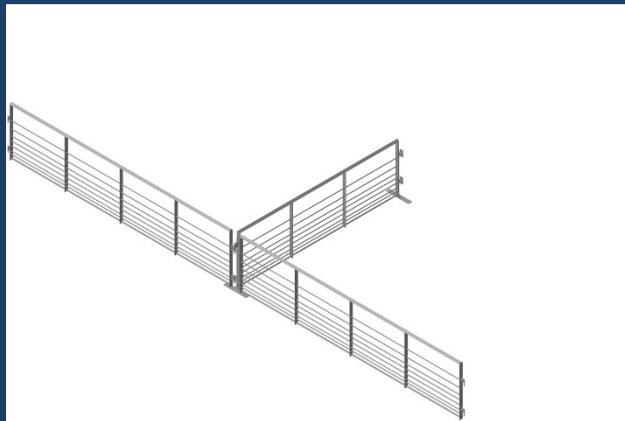
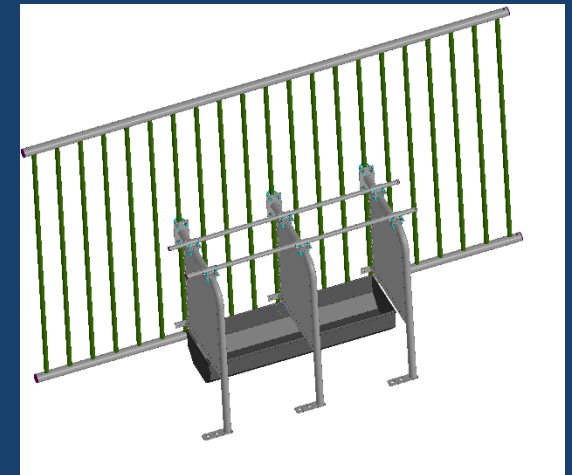
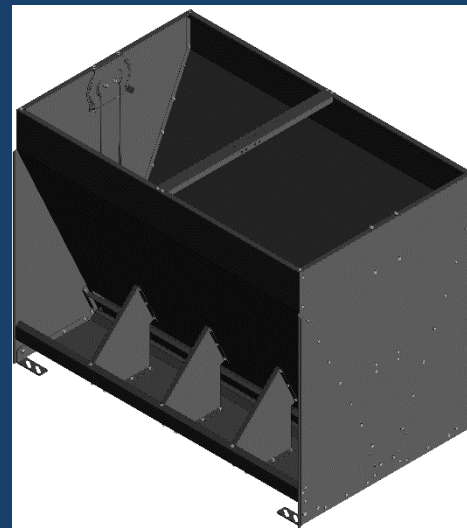
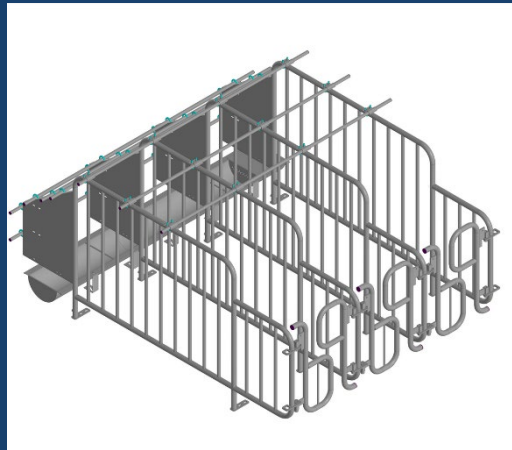

# Наше производство и склад



# Были успешно реализованы следующие проекты:

Название проекта	Регион поставки	Компания Заказчик	Год реализации
Переоборудование секций накопитель на товарных репродукторах: ТР Артёмовский, ТР Липовский, ТР Бурнакский,	Тамбовская область	ООО «Тамбовский бекон»	2016
Замена станочного оборудования в цехах откорма ЦО Александровский	Тамбовская область	ООО «Тамбовский бекон»	2017
Модернизация системы ожидания ЦО Савальский	Тамбовская область	ООО «Тамбовский бекон»	2017
Модернизация, замена кормовых автоматов на площадках	Белгородская область	ООО «Белгородский бекон»	2018
Замена станочного оборудования и станков опороса на площадках	Белгородская область	ООО АПК «Тюринский»	2018

# Были успешно реализованы следующие проекты:

Название проекта	Регион поставки	Компания Заказчик	Год реализации
Реконструкция площадок, включающая в себя демонтаж старого, поставку и монтаж нового оборудования	Белгородская область	ГК «Русагро»	2019
Замена станочного оборудования, группы ожидания, осеменения на площадках	Белгородская область	ООО «Белгородский бекон»	2019
Реконструкция в секциях накопитель и опороса Оскольского бекона	Белгородская область	ООО «Промагро»	2019
Поставка и замена лаг в цехах доращивания ЦД «Желобок», ЦД «Садовый», ЦД «Дубовской»	Тамбовская область	ООО «Тамбовский бекон»	2020
Поставка и замена лаг на СК «Верхопенье»	Белгородская область	ООО «Тамбовский бекон»	2021
Поставка и замена станочного оборудования ЦО «Становой»	Белгородская область	ООО «Тамбовский бекон»	2021

# Были успешно реализованы следующие проекты:

Название проекта	Регион поставки	Компания Заказчик	Год реализации
Поставка и замена станочного оборудования ЦО «Малиновский»	Белгородская область	ООО «Тамбовский бекон»	2021
Замена бетонно-щелевых полов на СК «Яблоновский»	Белгородская область	ООО «Тамбовский бекон»	2022
Замена лаг и поставка и монтаж элементов станочного оборудования СК «Новоселовский, СК «Сухосолотино»	Белгородская область	ООО «Тамбовский бекон»	2022
Поставка и монтаж элементов станочного оборудования по СК Яблоновский (вкл. кормоавтоматы)	Белгородская область	ООО «Тамбовский бекон»	2022
Поставка и монтаж станочного оборудования ЦО «Воронкино»	Белгородская область	ООО «Тамбовский бекон»	2023

# Были успешно реализованы следующие проекты:

Название проекта	Регион поставки	Компания Заказчик	Год реализации
Поставка и монтаж станков опороса в 12 секциях	Краснодарский край	АО Агрофирма «Агрокомплекс им. Ткачёва»	2023
Поставка и монтаж станков опороса в 6 секциях	Белгородская область	ООО «Белгранкорм»	2023-2024
Поставка и монтаж станков опороса в 8 секциях	Тамбовская область	ООО «Черкизово-Свиноводство»	2023-2024
Замена лаг и поставка и монтаж элементов станочного оборудования СК «Ютановский», СК «Александровский»	Белгородская область	ООО «Тамбовский бекон»	2024





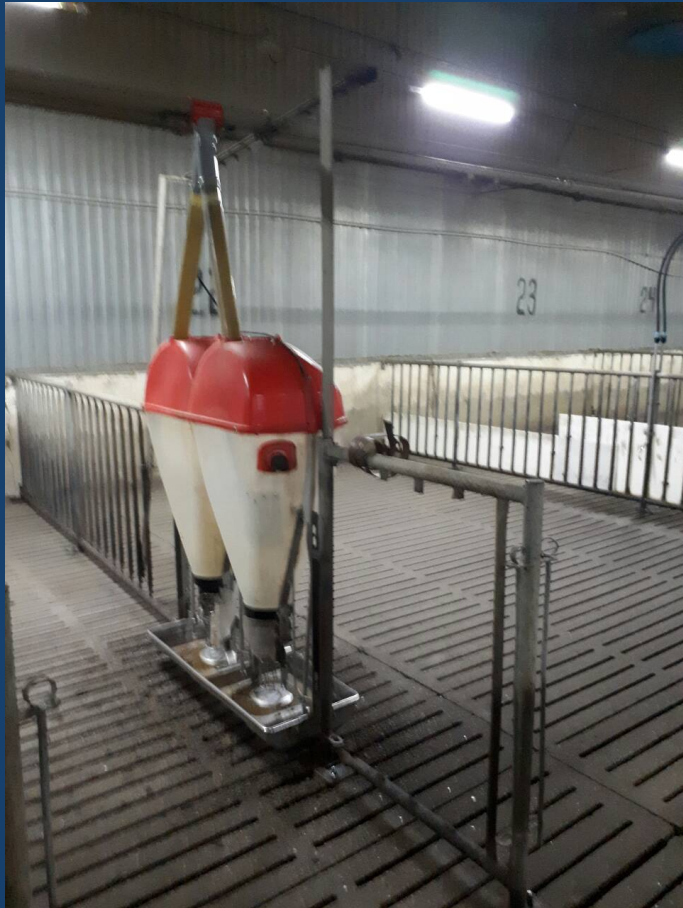



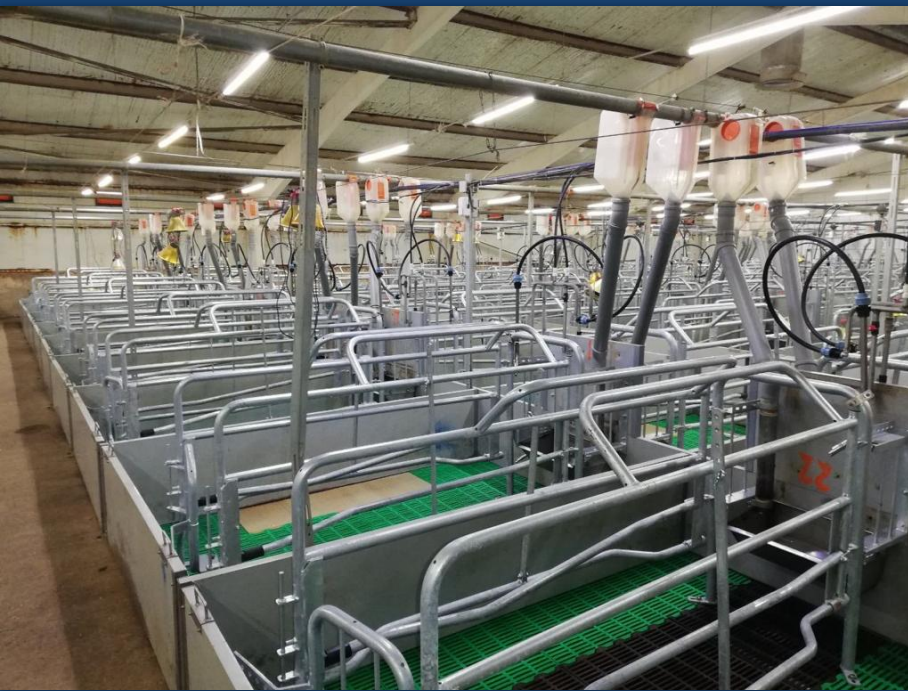







Имея огромный накопленный опыт и собственные разработки, мы имеем возможность спроектировать, изготовить и осуществить монтаж станочного оборудования по индивидуальным требованиям Заказчика.



308006, г. Белгород,

переулок 5-й Волчанский, д. 8

Тел. : +7(4722) 25-09-08

E-mail: [ooo.sistema31@yandex.ru](mailto:ooo.sistema31@yandex.ru)